

Vitrine libre-service COOL BOTTLE



COOL BOTTLE est la solution idéale pour une présentation alléchante de votre gamme de boissons à emporter. Augmentez votre chiffre d'affaires en amenant vos clients à effectuer des achats spontanés par une vitrine directement positionnée dans la zone des caisses. Grâce à sa construction élancée, cette vitrine basse s'intégrera parfaitement dans votre magasin quels que soient ses impératifs.

- Vitrine de vente réfrigérante ouverte côté client pour une présentation attrayante d'une offre de boissons variées.
- **Perfect View:** le niveau de présentation incliné permet une vue parfaite sur l'ensemble de la gamme de boissons en assurant une grande transparence.
 - Présentation des marchandises visuellement attrayante grâce à l'utilisation d'un éclairage LED avec rendu des couleurs naturel
 - Un système spécial fait avancer automatiquement les bouteilles dès qu'un produit est prélevé. De cette façon, la partie frontale est toujours remplie. Ceci a des répercussions positives sur la perception des clients.
 - Des cadres à enficher variables permettent d'adapter la dimension des divers supports de marchandises.
- **Easy Handling:** tiroir à glissières du côté service pour un remplissage simple, pratique et rapide tout en permettant un prompt changement de la gamme de produits pour réagir immédiatement en fonction des besoins à tout moment de la journée.
 - Le verre isolant intégré dans le tiroir permet à votre personnel de pouvoir vérifier sans cesse le remplissage de la vitrine.
- **Simple Cleaning:** nettoyez la vitrine en un tour de main par un système de glissement des bouteilles démontable, des cadres simples à retirer, des tiroirs amovibles et un évaporateur relevable.



PLAGE DE TEMPÉRATURE

AIR
+5 °C



PRODUIT
M2: -1 °C bis +7 °C



AMBIANCE
+25 °C et 60 %
d'hygrométrie rel.

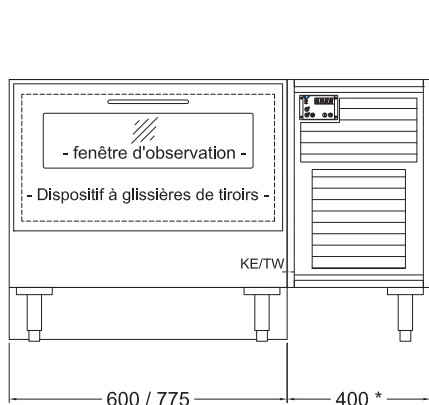

- habillage à fournir par le client -

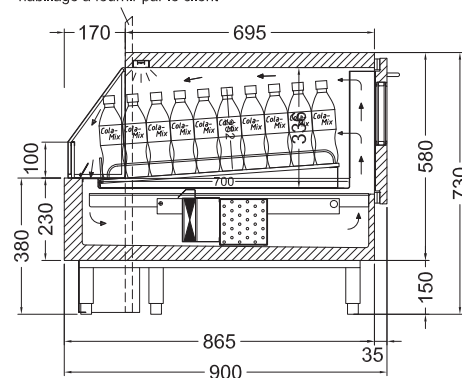

TOP!

CONTENANCE

COOL BOTTLE 60
60 bouteilles PET 0,5 l

COOL BOTTLE 77
80 bouteilles PET 0,5 l

Article	Réf.	Dimensions (L x P x H)	Niveaux	Puissance	Capacité frigorifique	Tension
COOL BOTTLE 60-E	383 000	600/1000 x 900 x 730	1	488 W	588 W à TE -10 °C	230 V / 50 Hz
COOL BOTTLE 60-Z	383 005	600/780 x 900 x 730	1	108 W	588 W à TE -10 °C	230 V / 50 Hz
COOL BOTTLE 77-E	383 010	770/1175 x 900 x 730	1	633 W	846 W à TE -10 °C	230 V / 50 Hz
COOL BOTTLE 77-Z	383 015	770/955 x 900 x 730	1	113 W	846 W à TE -10 °C	230 V / 50 Hz